

Installation Guide

Guía de instalación

Guide d'installation

49702 / 01 Patio Deadbolt

Tools Needed

Herramientas necesarias
Outils nécessaires

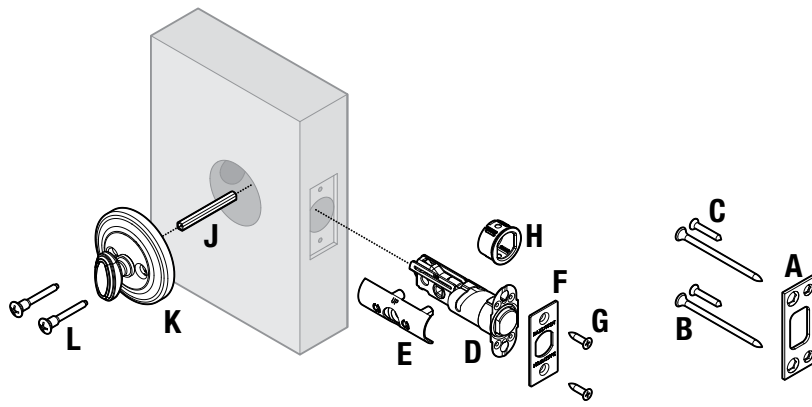
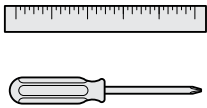

1 Check Dimensions

Revise las medidas
Vérifier les dimensions

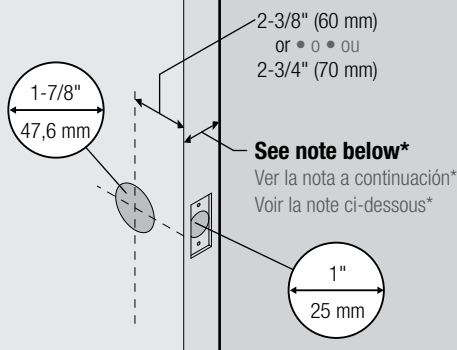

***If the door thickness was specified at the time this lockset was ordered, the package will contain the hardware required for the specified door thickness. If the door thickness was NOT specified, the package will contain hardware that fits 1-3/4" – 2" (44 mm – 51 mm) thick doors. Service kits for thick and thin doors are available through customer service, and service kit installation instructions are available online at baldwinhardware.com.**

*Si el espesor de la puerta se especificó al momento en que se pidió esta cerradura, el paquete incluirá los accesorios necesarios para el espesor de puerta especificado.

Si NO se especificó el espesor de la puerta, el paquete incluirá accesorios que se ajusten a puertas con un espesor de entre 44 mm – 51 mm (1-3/4" y 2"). Los kits de servicio para puertas gruesas y delgadas están disponibles a través del servicio de atención al cliente, y las instrucciones de instalación puede encontrarlas en línea en baldwinhardware.com.

*Si l'épaisseur de la porte a été spécifiée lors de la commande de cet ensemble de serrure et accessoires, le paquet contiendra le matériel requis pour l'épaisseur spécifiée de la porte.

Si l'épaisseur de la porte N'A PAS été spécifiée, le paquet contiendra du matériel qui est adapté à des portes d'une épaisseur de 44 mm – 51 mm (1-3/4 po – 2 po). Les trousse de Service pour portes fines et épaisses sont disponibles via le service à la clientèle, et les instructions d'installation de la trousse de service sont disponibles en ligne à baldwinhardware.com.

Thin doors

Puertas delgadas
Portes fines

Between 1-3/8" and 1-3/4"
Entre 35 mm y 44 mm
Entre 35 mm et 44 mm

Thick doors

Puertas gruesas
Portes épaisses

Between 2" and 2-1/2"
Entre 51 mm y 64 mm
Entre 51 mm et 64 mm

3

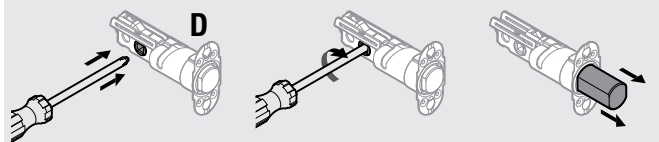

4

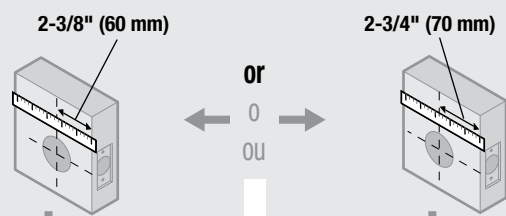

Proceed to Step 5.
Vaya al paso 5.
Passez à l'étape 5.

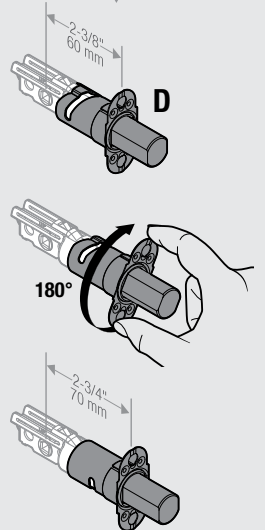

2

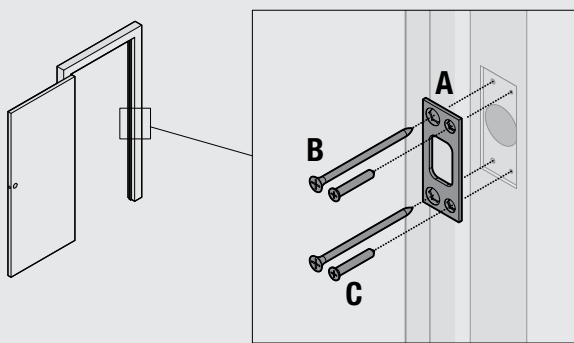

5

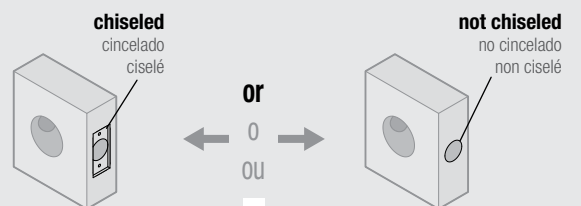

Proceed to Step 6.
Vaya al paso 6.
Passez à l'étape 6.

Proceed to Step 7.
Vaya al paso 7.
Passez à l'étape 7.

Template • Plantilla • Gabarit

If your door requires drilling, use the supplied template with the door preparation instructions available on the Patio Deadbolt page of baldwinhardware.com

Si tiene que taladrar la puerta, use la plantilla incluida con las instrucciones de preparación de la puerta disponibles en la página del cerrojo pasador del patio de baldwinhardware.com

Si votre porte a besoin de forage, utilisez le gabarit fourni avec les instructions de préparation de la porte se trouvant à la page sur le pêne dormant de patio de baldwinhardware.com

Edge • Borde • Champ

Face • Frente • Face

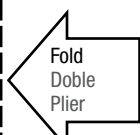
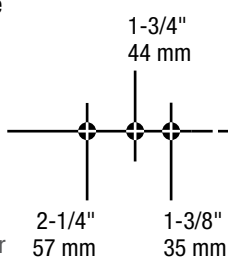

Fold
Doble
Plier

Centerline
Linea central
Ligne médiane

2-3/8" (60 mm)
2-3/4" (70 mm)

Backset
Distancia al centro
Écartement

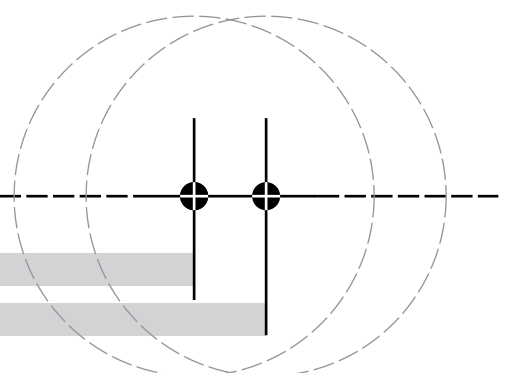

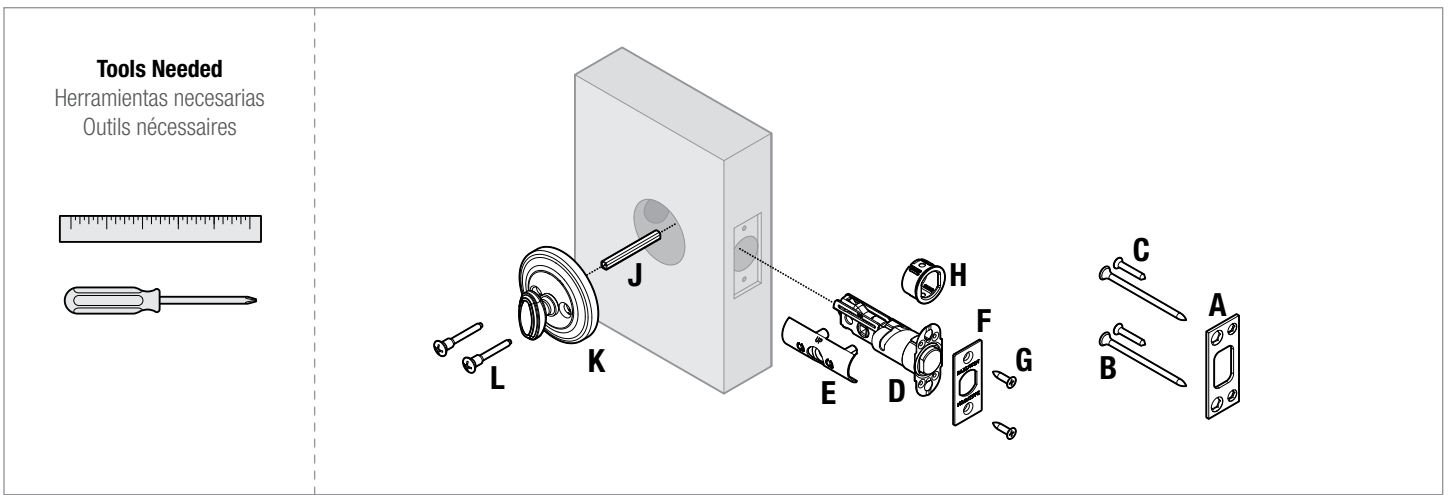

6 6a Position "E" on the side of the latch that will be visible from the interior side of the door.
Ubique "E" del lado del pestillo que estará visible del lado interior de la puerta.
Positionnez « E » sur le côté du loquet qui sera visible depuis le côté intérieur de la porte.

6b

6c

Proceed to Step 8.
Vaya al paso 8.
Passez à l'étape 8.

7 7a

7b

7c Position "E" on the side of the latch that will be visible from the interior side of the door.
Ubique "E" del lado del pestillo que estará visible del lado interior de la puerta.
Positionnez « E » sur le côté du loquet qui sera visible depuis le côté intérieur de la porte.

7d

wood block
bloque de madera
bloc en bois

7e

8

9

⚠ WARNING: This Manufacturer advises that no lock can provide complete security by itself. This lock may be defeated by forcible or technical means, or evaded by entry elsewhere on the property. No lock can substitute for caution, awareness of your environment, and common sense. Builder's hardware is available in multiple performance grades to suit the application. In order to enhance security and reduce risk, you should consult a qualified locksmith or other security professional.

⚠ ADVERTENCIA: Este Fabricante hace saber que no hay cerrojos que puedan proporcionar completa seguridad por sí mismos. Puede hacerse que falle este cerrojo forzándolo o utilizando medios técnicos, o puede evadirse entrando por otra parte de la propiedad. No hay cerrojos que puedan hacer de sustitutos para la precaución, el estar al tanto del entorno, y el sentido común. Pueden obtenerse piezas de ferretería de constructor con diversos grados de rendimiento para ajustarse a la aplicación. Para realizar la seguridad y reducir los riesgos, debe consultar con un cerrajero capacitado u otro profesional de seguridad.

⚠ AVERTISSEMENT: Le fabricant tient à vous aviser qu'aucun verrou ne peut à lui seul offrir une sécurité complète. Ce verrou peut être mis hors d'état par la force ou des moyens techniques ou être évité par l'utilisation d'une autre entrée sur la propriété. Aucun verrou ne peut remplacer la surveillance de votre environnement et le bon sens. Différentes qualités de matériel d'installation sont offertes pour différentes applications. Afin d'augmenter la sécurité et de réduire le risque, vous devriez consulter un serrurier qualifié ou un autre professionnel de la sécurité.